



**PRESSE  
à BALLE**  
par DECOVAL SERVIPACK®

**TASSEUR  
180/220/240L**

### POURQUOI CHOISIR LE TH2436 ?

- Réduction de la fréquence de collecte de vos déchets
- Réduction du volume de déchets jusqu'à 4
- Compactage de déchets humides et secs directement dans un conteneur de 180/220/240 litres
- Possibilité d'ajouter un insert pour compacter dans des sacs de 150 litres
- Cycle de compactage manuel
- Compteur horaire intégré
- Panneau de commande simple et efficace à utiliser
- Construction robuste, machine fiable
- Certifiée IP55 permettant l'utilisation de la machine à l'extérieur
- Option possible : cycle de compactage automatique



**Bacs roulants  
180 / 220 / 240 L**



**Petit volume de  
déchets**

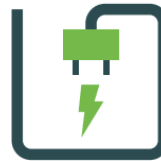

**Alimentation (V)  
230V MONO 50Hz**



**Le petit plus : Insert  
pour sac d'ordures 150L**

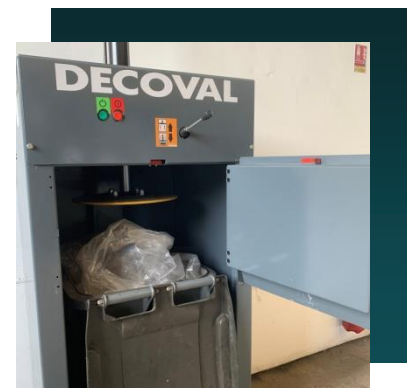
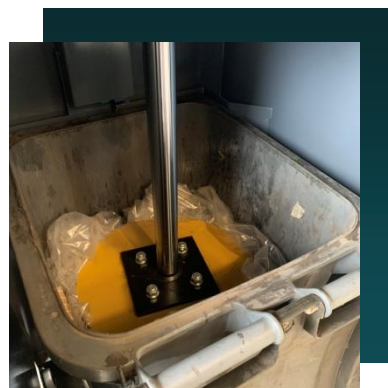

**DECOVAL SERVIPACK**

5 rue Augustin Lhermitte - 59139 WATTIGNIES  
Tel: 03.20.77.62.49 Mail: contact@decoval.fr  
www.presseaballe.fr / www.decoval.fr

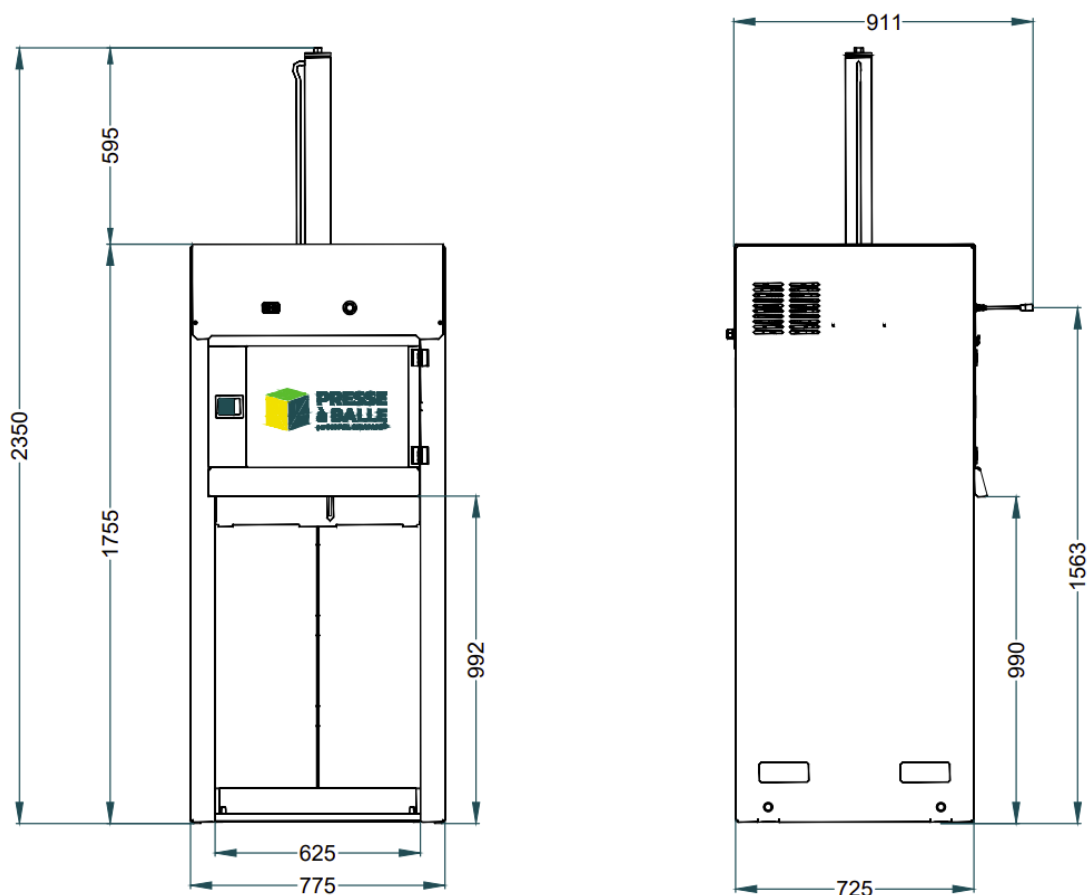

## SPÉCIFICITÉS TECHNIQUES

<b>ENCOMBREMENT DE LA MACHINE</b>	Hauteur	2350 mm (1755mm pour le transport)
	Largeur	775 mm
	Profondeur	911 mm
	Poids	130 Kg
<b>INFORMATIONS ÉLECTRIQUES</b>	Alimentation	230V MONO 50Hz
	Moteur (kW)	1,5
	Niveau sonore (dBA)	72
	Force de compaction	2.5 tonnes
<b>OPTION INTÉGRÉE</b>	Arrêt d'urgence à clé – Compteur horaire	
<b>OPTIONS POSSIBLES</b>	Galvanisation complète par immersion Insert pour compacter dans un sac de 150 litres Cycle de compactage automatique	

## FONCTIONNEMENT DU TASSEUR ICI



**PRESSE  
à BALLE**  
par DECOVAL SERVIPACK®

**TASSEUR CONTENEUR  
660-770L**



### POURQUOI CHOISIR LE TH6611 ?

- Réduction de la fréquence de collecte de vos déchets
- Réduction du volume de déchets jusqu'à 4
- Base renforcée, protection des roues du conteneur grâce à son support de fond de poubelles
- Cycle de compactage manuel par commande montée/descente.
- Compteur horaire intégré
- Matériel polyvalent : peut s'utiliser sur les conteneurs de **660L comme ceux de 770L**
- Panneau de commande simple et efficace à utiliser
- Construction robuste, machine fiable
- Certifiée IP55 permettant l'utilisation de la machine à l'extérieur



**Bacs roulants**  
660 / 770 L



**Volume de déchets**  
Moyen volume

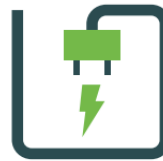

**Alimentation (V)**  
230V MONO 50Hz



**Le petit +**  
Encagement commande

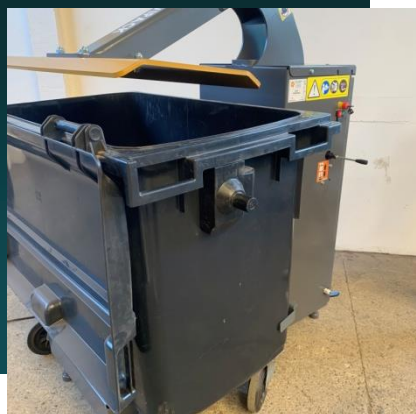

**DECOVAL SERVIPACK**

5 rue Augustin Lhermitte - 59139 WATTIGNIES  
Tel: 03.20.77.62.49 Mail: [contact@decoval.fr](mailto:contact@decoval.fr)  
[www.presseaballe.fr](http://www.presseaballe.fr) / [www.decoval.fr](http://www.decoval.fr)

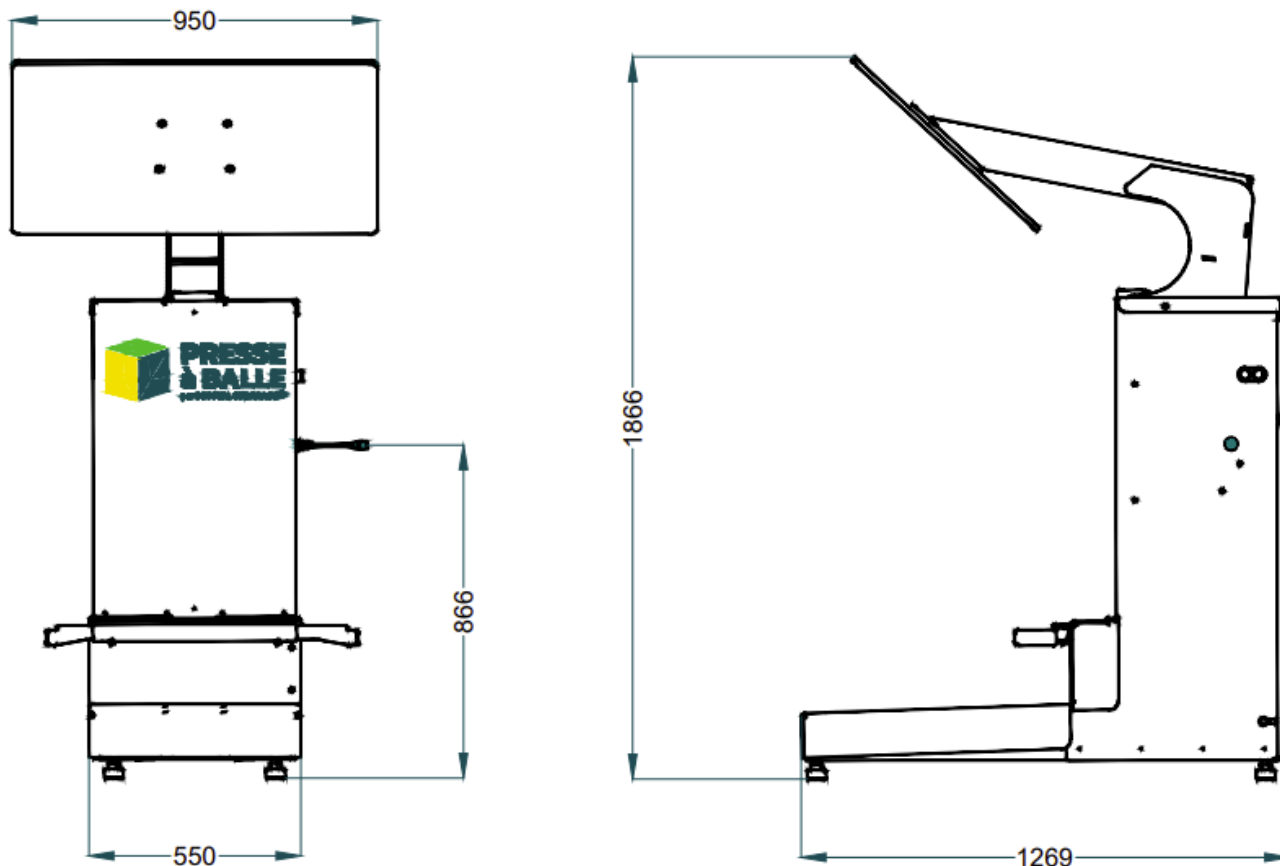

## SPÉCIFICITÉS TECHNIQUES

<b>ENCOMBREMENT DE LA MACHINE</b>	Hauteur	1867 mm (1670mm pour le transport)
	Largeur	550 mm
	Profondeur	1269 mm
	Poids	270 Kg
<b>INFORMATIONS ÉLECTRIQUES</b>	Alimentation	230V MONO 50Hz
	Moteur (kW)	1,5
<b>INFORMATIONS GÉNÉRALES</b>	Niveau sonore (dBA)	65
	Force de compaction	3.5 Tonnes
	Temps de cycle	20 SECONDES
<b>OPTION INTÉGRÉE</b>	Arrêt d'urgence à clé – Compteur horaire – Cycle manuel de compaction avec action montée descente.	
<b>OPTIONS POSSIBLES</b>	Galvanisation complète par immersion – encagement partiel ou complet.	

**FONCTIONNEMENT EN VIDEO DU TASSEUR ICI**



**PRESSE  
à BALLE**  
par DECOVAL SERVIPACK®

**TASSEUR CONTENEUR  
1000L**



### POURQUOI CHOISIR LE TH6611 ?

- Adapté aux bacs poubelle de **1000 litres**
- Réduction de la fréquence de collecte de vos déchets
- Réduction du volume de déchets jusqu'à 4
- Base renforcée, protection des roues du conteneur par lève conteneur intégré.
- Cycle de compactage semi-automatique
- Commande maintenue pour garantir la protection de l'opérateur
- Compteur horaire intégré
- Panneau de commande simple et efficace à utiliser
- Construction robuste, machine fiable
- Certifiée IP55 permettant l'utilisation de la machine à l'extérieur
- Idéal : écoles, restaurants, hôtellerie, base de loisir, industries, collecteur de poubelles

0



**Bacs roulants**  
1000 L



**Volume de déchets**  
Moyen volume

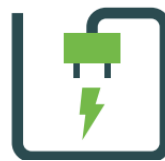

**Alimentation (V)**  
230VMONO 50Hz



**Le petit +**  
Encagement commande

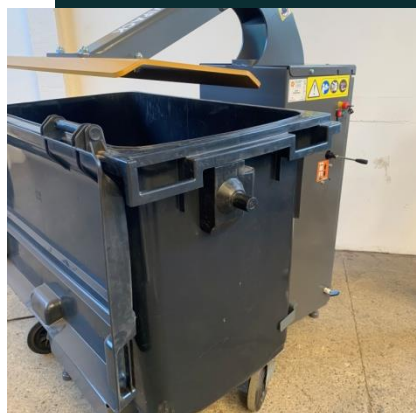

**DECOVAL SERVIPACK**

5 rue Augustin Lhermitte - 59139 WATTIGNIES  
Tel: 03.20.77.62.49 Mail: [contact@decoval.fr](mailto:contact@decoval.fr)  
[www.presseaballe.fr](http://www.presseaballe.fr) / [www.decoval.fr](http://www.decoval.fr)

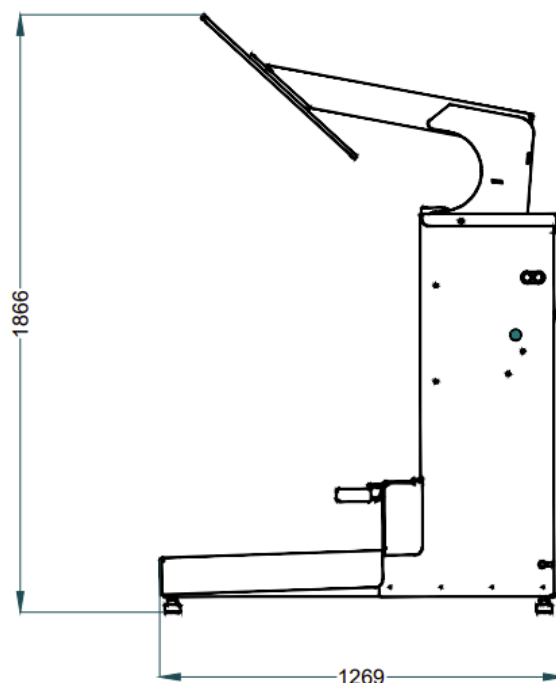
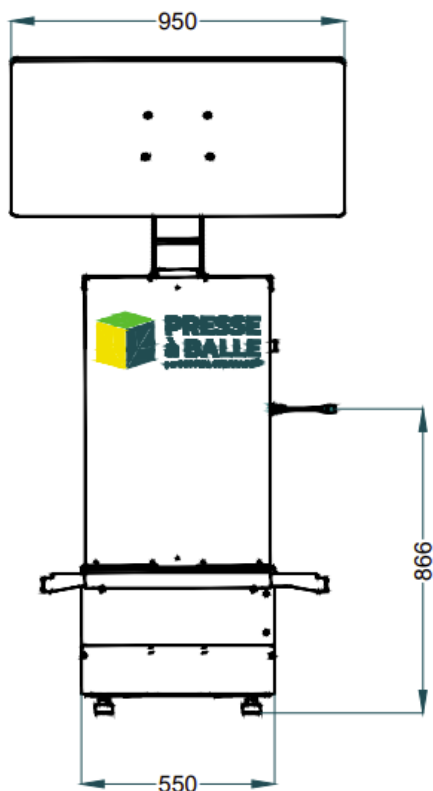

## SPÉCIFICITÉS TECHNIQUES

<b>ENCOMBREMENT DE LA MACHINE</b>	Hauteur	1867 mm (1670mm pour le transport)
	Largeur	950 mm
	Profondeur	1269 mm
	Poids	270 Kg
<b>INFORMATIONS ÉLECTRIQUES</b>	Alimentation	230V MONO 50Hz
	Moteur (kW)	1,5
<b>INFORMATIONS GÉNÉRALES</b>	Niveau sonore (dBA)	65
	Force de compaction	3.5 tonnes
	Temps de cycle	20 SECONDES
<b>OPTION INTÉGRÉE</b>	Arrêt d'urgence à clé – Compteur horaire – Cycle automatique de compaction	
<b>OPTIONS POSSIBLES</b>	Galvanisation complète par immersion – Encagement	

**FONCTIONNEMENT EN VIDÉO DU TASSEUR ICI**

**DECOVAL SERVIPACK** conçoit depuis plus de 30 ans des équipements industriels de type broyeur, compacteur, presses à balles verticale et horizontale dans le but de réduire et valoriser les déchets et les matières recyclables.

Nos équipes sont en mesure d'assurer la mise en service, l'entretien, les maintenances préventives et correctives et les visites périodiques partout en France ainsi qu'en Belgique, au Luxembourg et en Suisse comme indiqué sur la carte.

Nos techniciens polyvalents ont des compétences en électricité, en hydraulique et en automatisme et sont capables d'intervenir sur nos machines ainsi que sur toute autre marque.

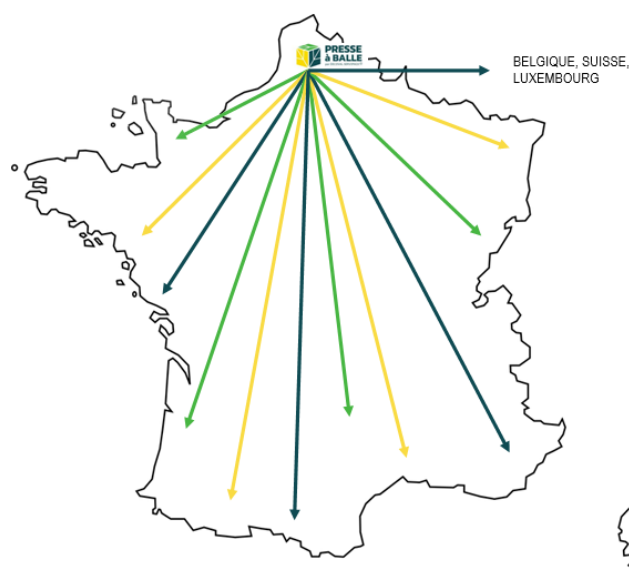

## VERIFIER LA COMPATIBILITE AVEC VOS BACS POUBELLES



*Hauteur minimale du sol jusqu'au fond de la poubelle : 170 mm*

*Hauteur maximale du sol jusqu'au fond de la poubelle : 250 mm*

*Attention vérifier le positionnement du bouchon de vidange sous la poubelle.*

**VISITEZ NOTRE SITE ET ACHETEZ EN LIGNE ICI**



**DECOVAL SERVIPACK**

5 rue Augustin Lhermitte - 59139 WATTIGNIES

Tel: 03.20.77.62.49 Mail: [contact@decoval.fr](mailto:contact@decoval.fr)

[www.presseaballe.fr](http://www.presseaballe.fr) / [www.decoval.fr](http://www.decoval.fr)